

名称	アルカス 80t 【30FP】 CT工法標準ディテール		 株式会社 ノソワ	技術本部	作成年月日	平成24年02月21日	検	検	検	担当	項番号
図面名	最下部垂直断面詳細図 (等圧目地仕様)	縮尺 S=1:3 (A3)		商品設計部	最終更新日	平成24年05月22日					

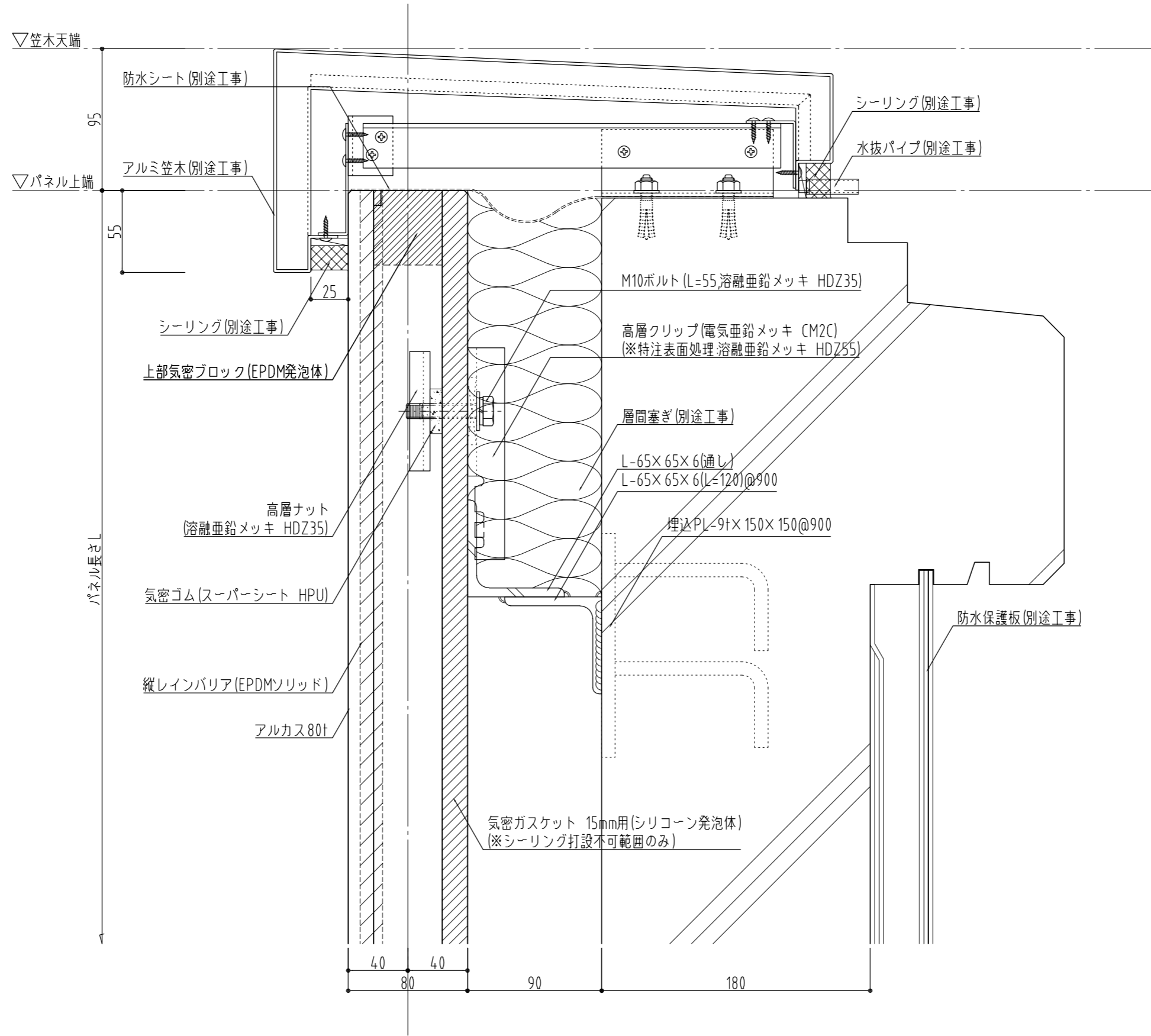

名称	アルカス 80t 【30FP】 CT工法標準ディテール		 株式会社 ニッセイ 技術本部 商品設計部	作成年月日	平成24年02月21日	検	検	検	担当	項番号
図面名	最上部垂直断面詳細図(等圧目地仕様)	縮尺 S=1:3 (A3)		最終更新日	平成24年05月22日					

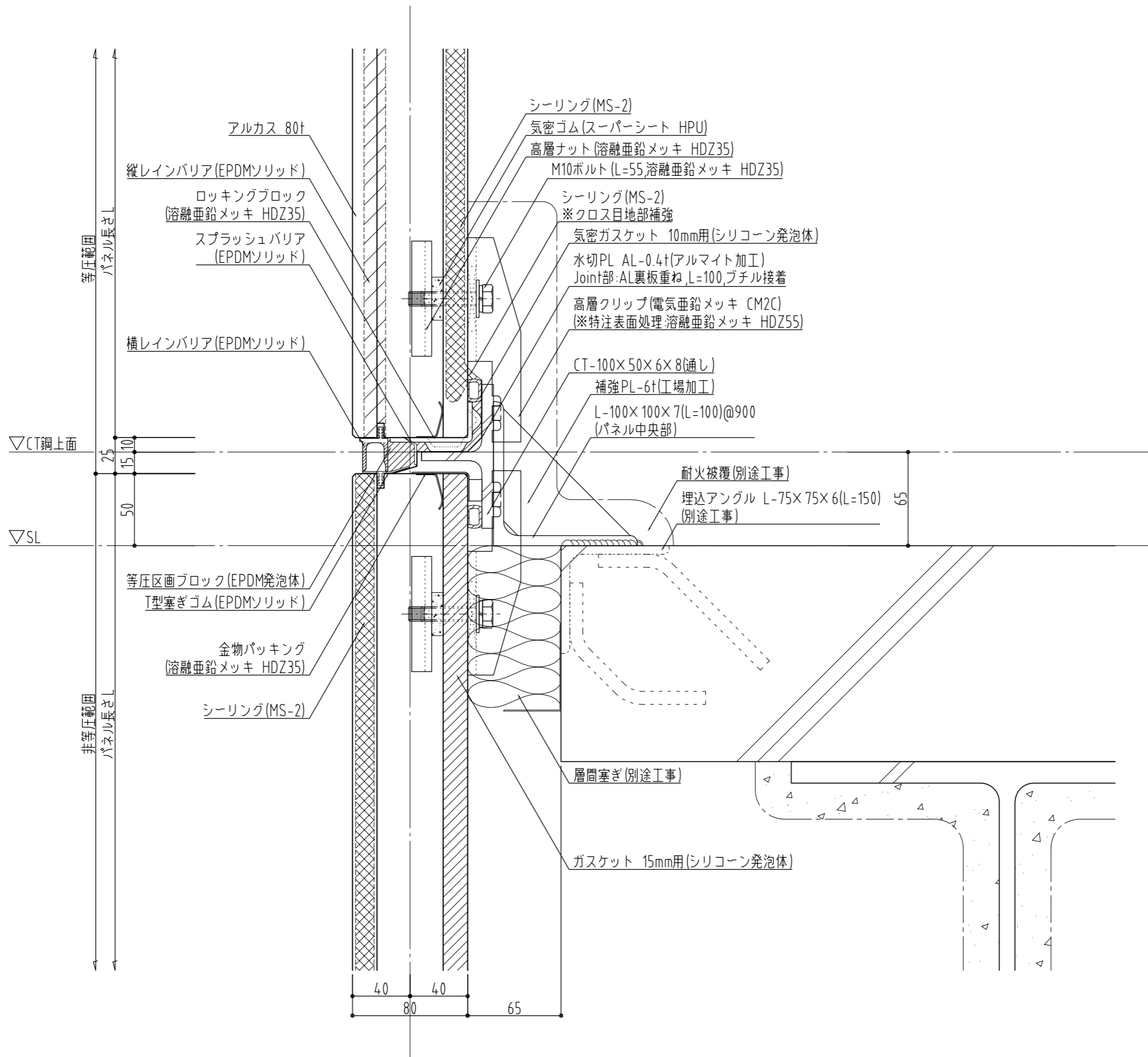

名称	アルカス 80t 【30FP】 CT工法標準ディテール		 株式会社 ニッポ 技術本部 商品設計部	作成年月日	平成24年02月21日	検	検	検	担当	項番号
図面名	一般部垂直断面詳細図(等圧-二次防水目地仕様 境界部)			縮尺	S=1:3 (A3)	最終更新日	平成24年05月22日			

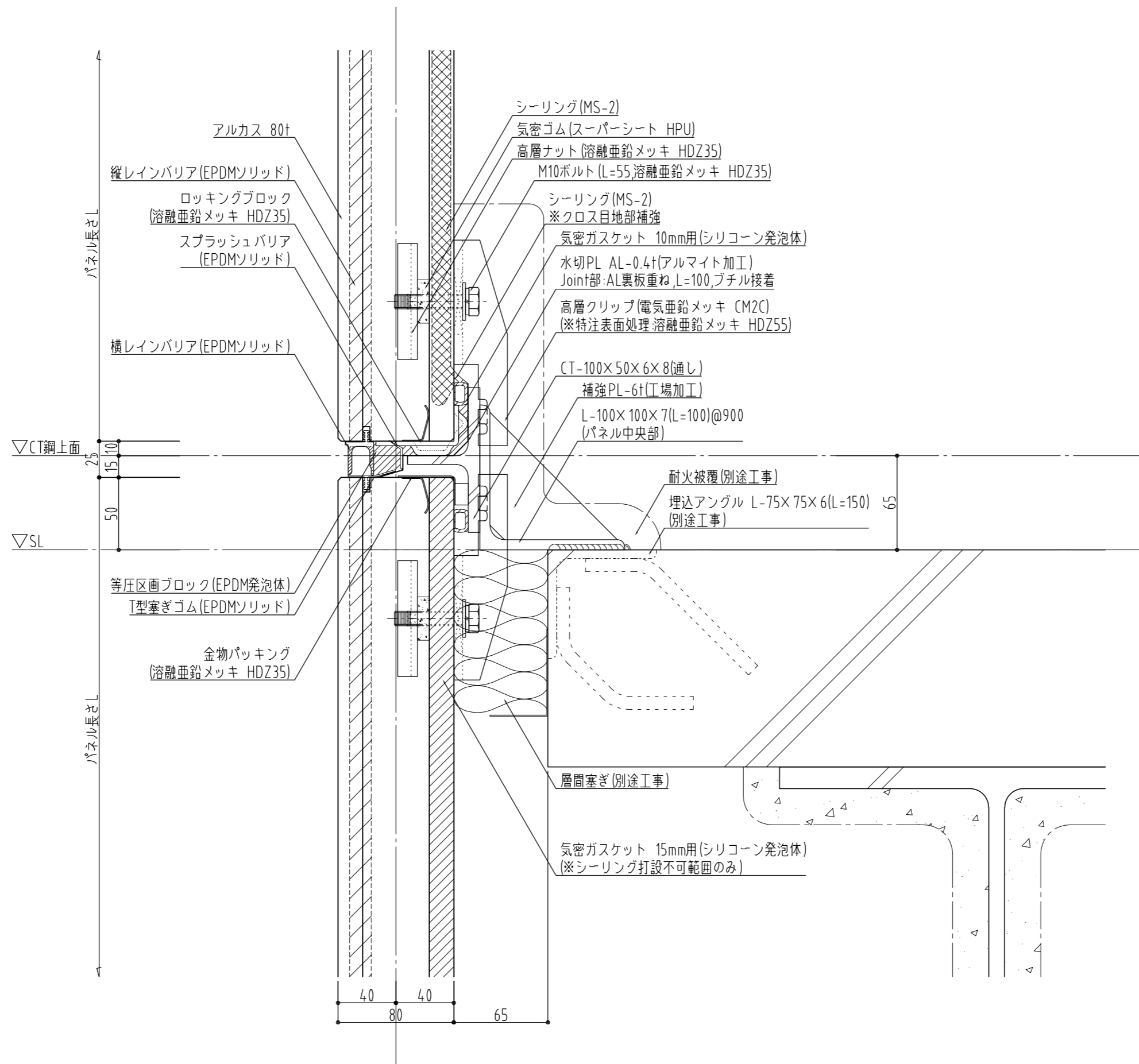

名称	アルカス 80t 【30FP】 CT工法標準ディテール		 株式会社 ニッセイ 技術本部 商品設計部	作成年月日	平成24年02月21日	検	検	検	担当	項番号
図面名	一般部垂直断面詳細図(等圧目地仕様)	縮尺 S=1:3 (A3)		最終更新日	平成24年05月22日					

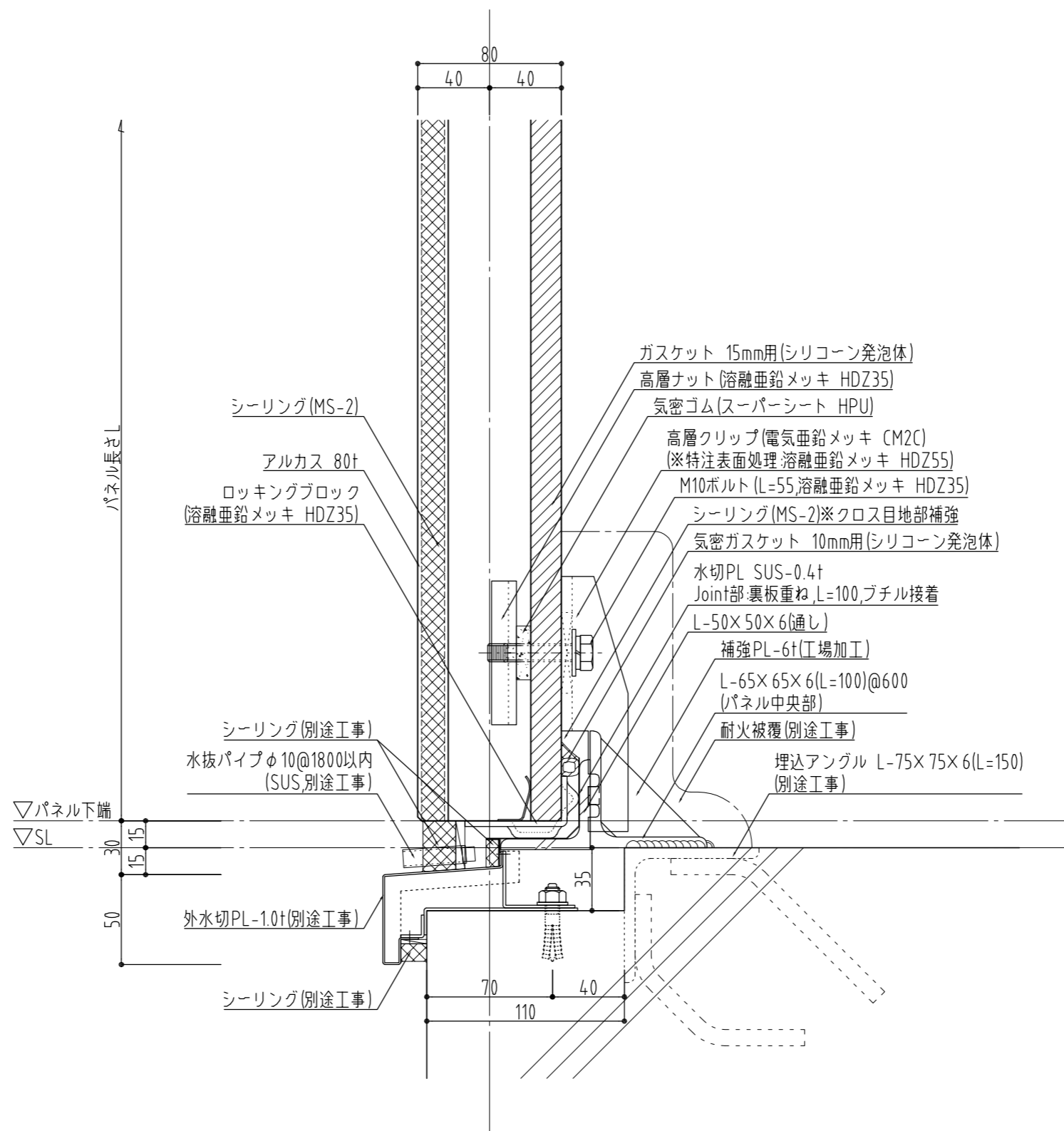

名称	アルカス 80t 【30FP】 CT工法標準ディテール		 株式会社 ホソカセ	技術本部	作成年月日	平成24年02月21日	検	検	検	担当	項番号
図面名	最下部垂直断面詳細図 (二次防水目地仕様)	縮尺 S=1:3 (A3)		商品設計部	最終更新日	平成24年05月22日					

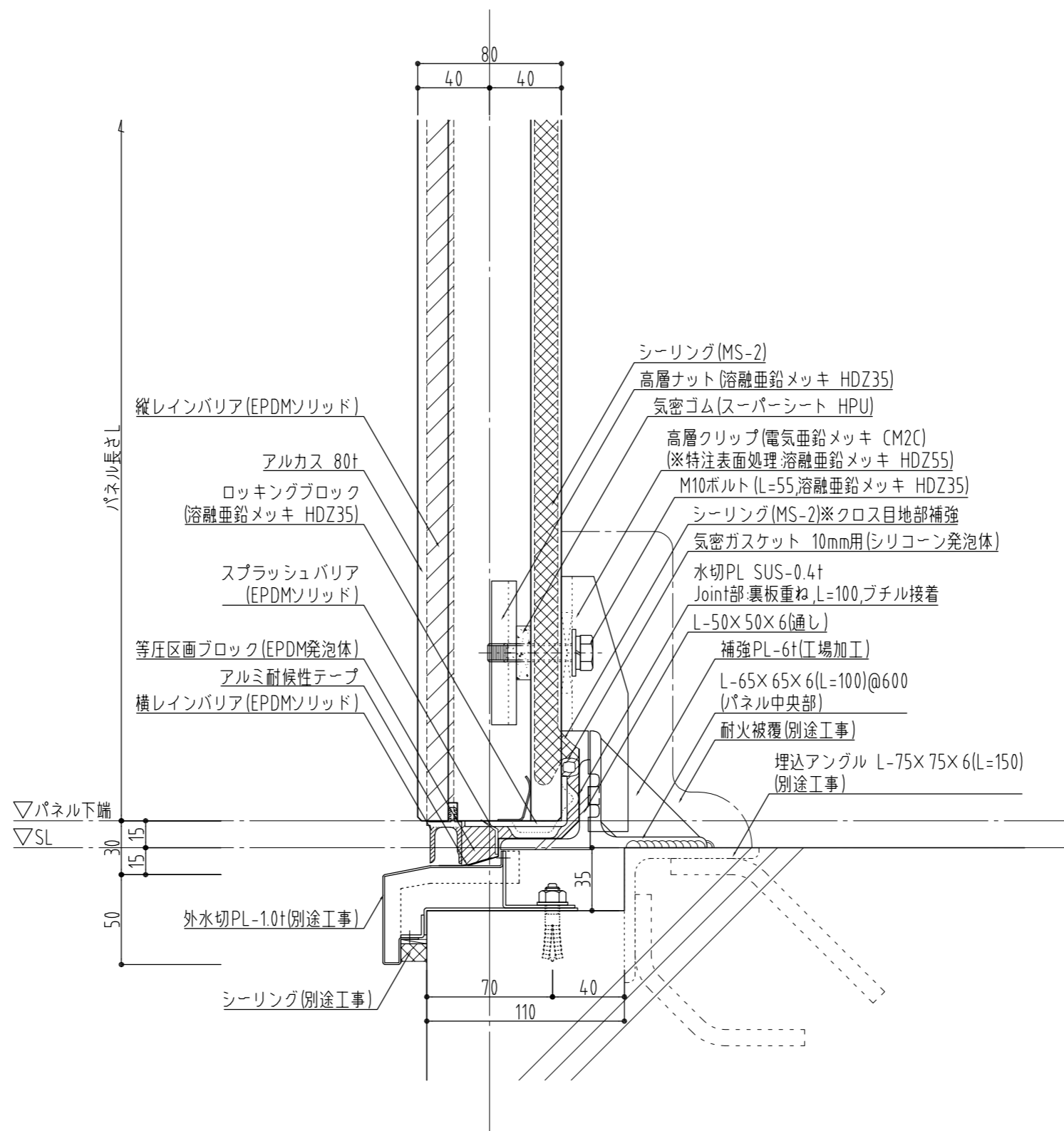

名称	アルカス 80t 【30FP】 CT工法標準ディテール		株式会社 ノサワ 技術本部 商品設計部	作成年月日	平成24年02月21日	検	検	検	担当	項番号
図面名	最下部垂直断面詳細図 (等圧目地仕様)	縮尺 S=1:3 (A3)		最終更新日	平成24年05月22日					